

# XF 6x2 Standard-BDF

## Fahrerhaus Außenausstattung

- Space Cab oder Super Space Cab
- Elektrische Zentralverriegelung mit Fernbedienung
- Elektrische Spiegelverstellung und Spiegelheizung
- Halogen- oder LED-Scheinwerfer und -Rücklichter
- Tagfahrlicht mit 4 LEDs
- Nebelleuchten mit Kurvenlicht optional
- Optionale Skylights für Super Space Cab
- Optionale Sonnenblende
- Verschiedene Lackieroptionen für Scheinwerfereinfassung, Einstiege, Kotflügel und Spiegel
- Fester oder einstellbarer Dachspoiler in Fahrerhausfarbe

## Fahrerhaus Innenausstattung

- Comfort Air, Luxury Air, Super Air oder Xtra Leather Air Sitzoptionen
- Wählbare Innenraumdesigns:
  - Dark Sand – Exclusive
- Wählbare Zierleisten:
  - Piano Black – Argenta Aluminium
  - Rustica Wurzelholoptik
- Elektrisch bedienbare Dachluke
- Untere Schlafliede mit optionaler Xtra Comfort Taschenfederkern-Matratze
- Obere Schlafliede als Wendematratze, kann als Schlafplatz oder als Gepäckablage genutzt werden
- Mehr als 650 Liter Gepäckraumvolumen unterhalb der unteren Schlafliede; optional können eine 65-Liter-Schublade und ein 42-Liter-Kühlschrank vorgesehen werden
- Flaschenhalter und Abfallbehälter neben dem Fahrersitz
- Automatische Temperaturregelung, optional Klimaautomatik
- Standheizung, mit Zeitschaltuhr
- Innenraumfilter (Pollenfilter)
- Truck Navigation Radio mit Luxus-Lautsprechersystem mit 6 Lautsprechern optional
- Truck Phone Freisprecheinrichtung optional
- Verschiedene Optionen für Zubehör-Stromversorgung
- Elektronische Stabilitätsregelung (VSC)
- Driver Performance Assistant (DPA)
- Wegfahrsperrung; Verschiedene Optionen für Diebstahlschutz-Systeme
- Tempomat; Adaptive Cruise Control mit Auffahrwarnsystem und AEBS; Spurhalteassistent
- Optionen für Predictive Cruise Control, Front- und Seitenkamerasysteme
- Auf Wunsch: DAF Night Lock
- Vorbereitung Maut

## Federung und Achsen

- VA Typ 161N: Tragfähigkeit 8,00 t, Luftfederung
- HA Typ SR1344: Tragfähigkeit 11,50 + 7,50 t, Luftfederung
- Hebevorrichtung für Nachlaufachse
- Differenzialsperre
- Achslastüberwachung optional

## OPTIONAL: Wartungsfreie, elektro-hydraulisch gelenkte Nachlaufachse (EHS)

## Bereifung

- Felgen: Stahl grau oder Alcoa optional
- Verschiedene Reifengrößen wählbar, z. B.: VA 315/70R22.5, HA 1&2 315/70R22.5
- Optional: Reserverad mit Halterung

## Antriebsstrang

- Motorleistung 330 kW (449 PS), max. Drehmoment 2.300 Nm
- Optional: 315 kW (428 PS), 355 kW (483 PS) oder 390 kW (530 PS)
- Automatisiertes 12-Gang TraXon-Getriebe mit Berganfahrhilfe, EcoRoll, Eco-Modus und FastShift-Funktionen
- Antriebsschlupfregelung (ASR) und Schleppmomentregelung
- Leerlauf-Abschaltautomatik

## Bremsanlage

- Belüftete Scheibenbremsen vorn und hinten
- Elektronische Bremsanlage (EBS) mit Notbremssystem
- MX-Engine Brake und / oder ZF-Intarder optional

## Fahrgestell

- Radstand 4,60 m / hinterer Überhang 2,04 m
- Verschiedene Kraftstofftankvarianten wählbar: von 1 x 340 l bis Doppeltanks 545l / 620l
- Wählbare AdBlue Tankgrößen: 45l, 75l oder 130l
- Spritzguss-Kotflügel, 3-teilig, aus Polypropylen, hinten
- Generator 80 A, Batterien 230 Ah, optional Generator 120 A
- Optionale Arbeitsleuchte weiß oder LED
- Optional: 2 Unterlegkeile
- Seitenmarkierungsleuchten
- Zubehörsteckverbinder
- Luftansaugung an der Fahrerhausfront
- Hinterer Unterfahrschutz

## Anhängerausstattung

- Zugdeichsel + Kupplung D137
- Pneumatischer Anhänger / Auflieger-Steckverbinder, Typ P
- Elektroanschluss 24 V / 15-polig

## Aufbauausstattung

Standard 1.320 mm BDF-Aufbau ab Werk\*: Wechselrahmen in geschraubter Stahlbauweise, langlebige KTL-Beschichtung in Chassisfarbe, mit festen Twistlock-Aufnahmen nach Norm für Wechselbehälter C745 und C715 mit einer Abstellhöhe von 1.320 mm

## Garantie

- DAF MultiSupport Garantie Plus – auf Antriebsstrang oder Fahrzeug mit bis zu 3 Jahren Laufzeit und mit oder ohne km-Begrenzung

**OPTIONAL: DAF MULTISUPPORT Reparatur- und Wartungsverträge** bieten von MultiSupport Care+ bis Full Care, betriebswirtschaftlich beste Angebote von DAF

\* Bei Variante FAR

# XF 6x2 Standard-BDF



INTERNATIONAL TRUCK OF THE YEAR 2018



Stand: 01/2018

Aus dieser Veröffentlichung können keinerlei Rechtsansprüche abgeleitet werden. Irrtümer und Änderungen vorbehalten. Die DAF Trucks Deutschland GmbH behält sich das Recht vor, Änderungen im Sinne des technischen Fortschritts ohne Vorankündigung durchzuführen.

Die Abbildung dient der Illustration und kann Sonderausstattungen enthalten, die nicht zum umseitig aufgeführten Lieferumfang gehören.



# Für den Transport geschaffen

## Vorzüge des XF 6x2 Standard-BDF

Der DAF XF ist das perfekte Fahrzeug für den BDF-Einsatz: Seine Effizienz, Komfortabilität und Zuverlässigkeit machen ihn zur ersten Wahl für Unternehmer und Fahrer. Für seine herausragende Effizienz, die den Kraftstoffverbrauch nochmals um 7 Prozent senken konnte, ist der XF zum „**International Truck of the Year 2018**“ gekürt worden.

Die Vorteile für den BDF-Einsatz liegen dabei auf der Hand: Wirtschaftlicher und zuverlässiger Einsatz in Kombination mit einem robusten Standardwechsler-BDF-Aufbau ab Werk\* und schnelleren Auf- und Abbrückzeiten dank leistungsfähiger Vollluftfederung.

Erhältlich ist der DAF XF 6x2 Standard-BDF

in zwei Versionen:

- DAF XF FAR mit starrer Nachlaufachse
- DAF XF FAN mit elektro-hydraulisch gelenkter Nachlaufachse

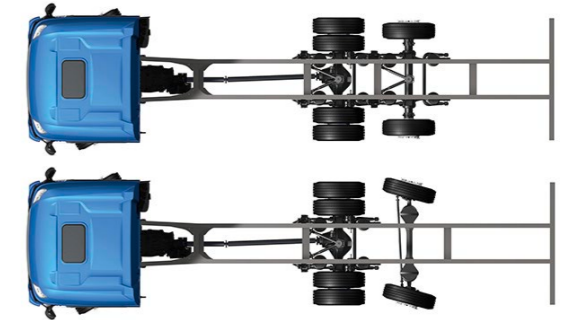

**Max. Hubweg ab Fahrhöhe (mm)** \*FAN-Hinterachse 175 mm



### Raumgreifend

Space Cab oder Super Space Cab – die Fahrerhäuser des XF sind in Sachen Größe, Komfort und Design branchenführend.

### Durchblick

Großflächige Spiegel und Scheiben erhöhen die Sicht und Sicherheit. Kamerasysteme an Front oder Seite können die Sicht sogar noch erweitern.

### Fahrerkomfort

Im Innenraum dominieren modernes Design, Ergonomie und Komfort das Bild. Truck Navigation Radio, Driver Performance Assistant, Kühlschrank, Xtra-Comfort-Matratze sind nur einige Ausstattungsbeispiele, die den Komfort für den Fahrer noch weiter erhöhen können.

### State of the art

Die attraktiv gestaltete Frontpartie mit dem großen Kühlergrill, mittig platziertem DAF Logo und viel Raum für Ihre Werbung.

### Sicher

Sicherheitssysteme wie ACC mit AEBS, LDWS oder DAF Night Lock wie auch die einzigartigen LED-Scheinwerfer bieten Sicherheit auf höchstem Niveau.

### Robust

Einzigartige LED-Lexanscheinwerfer, vollverzinkte Stahlstoßstange und rutschfeste Aluminiumtrittstufen verringern die Schadensanfälligkeit und erhöhen die Sicherheit.

### Effizient

Die weiter entwickelten PACCAR Motoren MX-11 und MX-13 können besonders effizient bei niedrigsten Motorumdrehungen bei Dauergeschwindigkeit kraftvoll betrieben werden. Dank fortschrittlichster Common-Rail-Einspritzung und Turbolader mit variabler Geometrie bieten die Motoren exzellente Leistungsdaten von 315 kW / 430 PS bis 390 kW / 530 PS.

### Standard-BDF-Rahmen ab Werk\*

Mit veränderbarem Anschlag sowohl für C-715- als auch für C-745-Brücken mit einer Abstellhöhe von 1.320 mm ist das Fahrzeug optimal für den BDF-Einsatz gerüstet.

### Flexibel

Die Nachlaufachse hebt und senkt sich je nach Beladungszustand und sorgt somit für minimalen Reifenverschleiß. In der Variante FAN verfügt das Fahrzeug über eine elektrohydraulisch gelenkte Nachlaufachse. Wartungsarm, robust und effizient in jeder Hinsicht.

### Hubkraft

Mit der leistungsfähigen Vollluftfederung sind BDF-Einsätze aller Art bequem zu meistern. Zusätzliche Luftkessel, erhöhter Systemdruck, erweiterte Hubwege von bis zu 285 mm (265 mm bei FAN) und eine wesentlich erhöhte Hub- und Senkgeschwindigkeit sorgen für höchsten Komfort beim Wechseln der Behälter.

### Vorbereitet

Eine optimal abgestimmte Komponentenanzahl, DAF Kotflügel und -Unterfahrschutz ermöglichen einen schnellen Aufbau des BDF-Rahmens.

\* Bei Variante FAR

